



COMUNE DI MALCESINE

C.A.P. 37018
C.F. 00601160237

PROVINCIA DI VERONA
Stazione di Soggiorno

Tel. 045. 6589911
PEC protocollo@pec.comunemalcesine.it

SETTORE POLIZIA LOCALE

DETERMINAZIONE

REGISTRO GENERALE N. 150 DEL 08/03/2024

OGGETTO: INCARICO ALLA DITTA CI.TI.ESSE SRL PER VISITA PERIODICA DI REVISIONE
ETILOMETRO DRAGER 7110 MKIII. CIG N. B0A8299B9A. ASSUNZIONE IMPEGNO
DI SPESA.-
CIG: B0A8299B9A

IL RESPONSABILE DEL SETTORE**IL RESPONSABILE AREA POLIZIA LOCALE**

PREMESSO che con decreto firmato dal Sindaco pro tempore del Comune di Malcesine in data 29/02/2024 – protocollo generale n. 3.871, ha nominato lo scrivente Laporta Domenico Responsabile dell'Area "Polizia Locale", abilitato ad assumere atti di gestione con le modalità stabilite dal Regolamento di Contabilità e dal Regolamento degli Uffici e Servizi;

VISTO che:

- lo statuto comunale è stato approvato con deliberazione di Consiglio comunale n. 38 del 04.10.2005, esecutiva ai sensi di legge;
- il regolamento sull'ordinamento degli uffici e dei servizi è stato approvato con deliberazione della Giunta comunale n. 198 del 09.11.1999 e successive modifiche ed integrazioni;
- il regolamento di contabilità, approvato con deliberazione di Consiglio Comunale n. 53 del 05/12/2017, esecutiva ai sensi di legge;

Richiamato:

- la delibera di Consiglio Comunale n. 48 del 19.12.2023 esecutiva a sensi di legge, avente ad oggetto "Approvazione Bilancio di previsione esercizi finanziari 2024/2026 e relativi allegati";
- la delibera di Giunta Comunale n. 167 del 28.12.2023 esecutiva ai sensi di Legge ed avente ad oggetto "Assegnazione risorse finanziarie per gli esercizi 2024/2026 ed indirizzi vari agli organi gestionali";
- la delibera di Consiglio Comunale n. 46 del 19.12.2023, esecutiva ai sensi di legge, ed avente ad oggetto "APPROVAZIONE NOTA DI AGGIORNAMENTO AL DOCUMENTO UNICO DI PROGRAMMAZIONE SEMPLIFICATO 2024/2026."

VISTA la deliberazione di Giunta Comunale N° 11 del 31/01/2024 dichiarata immediatamente eseguibile, avente ad oggetto: "APPROVAZIONE PIANO INTEGRATO DI ATTIVITÀ E ORGANIZZAZIONE 2024-2026";

PRESO atto che il Corpo di Polizia Locale Malcesine è dotato di un etilometro DRAEGER 7110MKIII e che lo stesso necessita della annuale verifica, della pulizia e della visita periodica presso il Ministero competente con attestazione sul relativo libretto metrologico, come previsto dalla vigente normativa in materia;

DATO atto che il CIG è il seguente: B0A8299B9A;

VISTA la nota n. PROT. 8717 del 05/03/2024 con la quale la Ditta CI.TI.ESSE SRL con sede a Rovellasca (CO), Via G. Parini n. 3, ditta specializzata nel settore, ha reso noto che il costo complessivo per il predetto servizio denominato T-ZERO , ovvero della verifica, della pulizia e della visita periodica presso il Ministero competente con attestazione sul relativo libretto metrologico, come previsto dalla vigente normativa in materia, oltre all'invio di un etilometro sostitutivo omologato, è pari ad Euro 790,00 IVA esclusa;

VISTO l'articolo 62 del D.Lgs. 31/03/2023, n. 36 recante il Nuovo Codice dei Contratti Pubblici, il quale consente a tutte le stazioni appaltanti, fermi restando gli obblighi di utilizzo di strumenti di acquisto e di negoziazione previsti dalle vigenti disposizioni in materia di contenimento della spesa, di procedere direttamente e autonomamente all'acquisizione di forniture e servizi di importo non superiore alle soglie previste per gli affidamenti diretti;

RICHIAMATO l'art. 50, comma 1, lettera b) del nuovo Codice dei Contratti Pubblici secondo il quale è consentito "affidamento diretto dei servizi e forniture, ivi compresi i servizi di ingegneria e architettura e l'attività di progettazione, di importo inferiore a 140.000 euro, anche senza consultazione di più operatori economici, assicurando che siano scelti soggetti in possesso di documentate esperienze pregresse idonee all'esecuzione delle prestazioni contrattuali, anche individuati tra gli iscritti in elenchi o albi istituiti dalla stazione appaltante l'affidamento diretto di servizi e forniture, ivi compresi i servizi di ingegneria e architettura"; e l'attività di progettazione per importi inferiori ai 140.000 euro;

DATO ATTO che l'art. 17, comma 2, del Decreto Legislativo 36/2023 prevede che, in caso di affidamento diretto, la decisione a contrarre individua l'oggetto, l'importo e il contraente, unitamente alle ragioni della sua scelta, ai requisiti di carattere generale e, se necessari, a quelli inerenti alla capacità economico-finanziaria e tecnico-professionale;

RILEVATO preliminarmente, come le prestazioni di cui in oggetto non possano rivestire un interesse transfrontaliero certo, secondo quanto previsto dall'articolo 48, comma 2, del Decreto Legislativo 36/2023, in particolare per il suo modesto valore, assai distante dalla soglia comunitaria;

APPURATO:

- l'Allegato I.1 al Decreto Legislativo 36/2023 definisce, all'articolo 3, comma 1, lettera d), l'affidamento diretto come "l'affidamento del contratto senza una procedura di gara, nel quale, anche nel caso di previo interpello di più operatori economici, la scelta è operata discrezionalmente dalla stazione appaltante o dall'ente concedente, nel rispetto dei criteri qualitativi e quantitativi di cui all'articolo 50, comma 1 lettere a) e b), del codice e dei requisiti generali o speciali previsti dal medesimo codice";

- ai sensi dell'art. 58 del d.lgs. 36/2023, che l'appalto, peraltro già accessibile dato l'importo non rilevante, non è ulteriormente suddivisibile in lotti in quanto ciò comporterebbe una notevole dilatazione dei tempi e duplicazione di attività amministrativa con evidente violazione del principio del risultato di cui all'art. 1 del Dlgs n. 36/2023;

ATTESTATO che il sottoscritto non versa in situazione di conflitto d'interesse alcuno in relazione alla procedura in oggetto, ai sensi dell'art. 6 bis della legge n. 241/90 e s.m.i., dell'art. 7 del D.P.R. n. 62/2013, nonché dell'art. 42 del D.lgs. n. 50/2016;

RILEVATO che la tracciabilità e la trasparenza del presente affidamento prescritta dal Codice dei Contratti è assolta dall'utilizzo della posta elettronica, dal protocollo informatico e dalla pubblicazione in amministrazione trasparente sul profilo del committente;

PRESO atto che al presente provvedimento si applicano le disposizioni previste dallo "split payment" di cui ai commi 629 lett. b) e 632 della Legge n° 190 del 23/12/2014;

DETERMINA

1 – di incaricare la Ditta CI.TI.ESSE SRL con sede a Rovellasca (CO), Via G. Parini n. 3 per il servizio denominato T-ZERO di verifica, pulizia e visita periodica presso il Ministero competente con attestazione sul relativo libretto metrologico, come previsto dalla vigente normativa in materia, dell'etilometro DRAEGER 7110MKIII, oltre all'invio di un etilometro sostitutivo omologato, in dotazione al Corpo di Polizia Locale, per un importo pari ad Euro 963,80 IVA compresa,

2 – di impegnare allo scopo la somma di Euro 963,80 IVA compresa nel seguente modo:

<i>missione</i>	<i>titolo</i>	<i>macroaggregato</i>	<i>Conto finanziario</i>	<i>Capitolo</i>	<i>Descrizione capitolo</i>
3	1	3	U.1.03.02.09.000	1610	Spese manutenzione parco mezzi ed attrezzature in dotazione e spese varie

del Bilancio di Previsione 2024;

3 – di esprimere, ai sensi dell’art. 49 – comma primo – del D. Lgs. 267/2000, parere favorevole in ordine alla regolarità tecnica della presente determinazione;

4– di dare atto che il CIG è il seguente: B0A8299B9A;

5 - di dare atto che l’obbligazione diverrà esigibile entro il 31/12/2024.

IL RESPONSABILE DEL SETTORE POLIZIA LOCALE

ADOTTA la determinazione avente ad oggetto ed esprimendo contestualmente parere di regolarità tecnica:

INCARICO ALLA DITTA CI.TI.ESSE SRL PER VISITA PERIODICA DI REVISIONE ETILOMETRO DRAGER 7110 MKIII. CIG N. B0A8299B9A. ASSUNZIONE IMPEGNO DI SPESA.-

Impegno

Descrizione Impegno: INCARICO ALLA DITTA CI.TI.ESSE SRL PER VISITA PERIODICA DI REVISIONE ETILOMETRO DRAGER 7110 MKIII

CIG: B0A8299B9A

Descrizione Capitolo: SPESE MANUTENZIONE PARCO MEZZI E ATTREZZATURE IN DOTAZIONE E SPESE VARIE

Numero sotto sub:

Progressivo Fornitore: 10863

Vincolo Bilancio:

Vincolo Tesoreriera:

Piano Finanziario	Missione	Capitolo	Quinti Livello p.f.	Esercizio
1.03.02.09.005	03.01	1610	Selezione	2024
N. Provvisorio	N. Definitivo	Importo	Sub-impegno	Importo sub-impegno
175	545	963,80	0	0,00

DESCRIZIONE CREDITORE

Denominazione: CI.TI.ESSE S.R.L.

Codice Fiscale: 00807520135 - **P.Iva:** 00807520135

IL RESPONSABILE DEL SETTORE
f.to Dr. Laporta Domenico

IL RESPONSABILE DEL SERVIZIO FINANZIARIO

APPONE il visto Favorevole ai sensi dell'art. 151 – comma 4 – del D. Lgs. 267 del 18.08.2000, per la regolarità contabile attestante la copertura finanziaria della spesa.

Impegno

Descrizione Impegno: INCARICO ALLA DITTA CI.TI.ESSE SRL PER VISITA PERIODICA DI REVISIONE ETILOMETRO DRAGER 7110 MKIII

CIG: B0A8299B9A

Descrizione Capitolo: SPESE MANUTENZIONE PARCO MEZZI E ATTREZZATURE IN DOTAZIONE E SPESE VARIE

Numero sotto sub:

Progressivo Fornitore: 10863

Vincolo Bilancio:

Vincolo Tesoreriera:

Piano Finanziario	Missione	Capitolo	Quinti Livello p.f.	Esercizio
1.03.02.09.005	03.01	1610	Selezione	2024
N. Provvisorio	N. Definitivo	Importo	Sub-impegno	Importo sub-impegno

175	545	963,80	0	0,00
-----	-----	--------	---	------

DESCRIZIONE CREDITORE

Denominazione: CI.TI.ESSE S.R.L.
Codice Fiscale: 00807520135 - **P.Iva:** 00807520135

Note:

Malcesine, 11/03/2024

IL RESPONSABILE DEL SERVIZIO FINANZIARIO
f.to Rag. Ezio Pietro Chincarini

Documento informatico firmato digitalmente ai sensi del D.P.R. 445/2000e del D.Lgs. 82/2005 e rispettive norme collegate, il quale sostituisce il documento cartaceo e la firma autografa. L'originale è in formato digitale, qualunque stampa dello stesso costituisce mera copia, salvo che sia dichiarata conforme all'originale

CI.TI.Esse s.r.l. 40°

1979 - 2019

22069 ROVELLASCA (CO) - Via G. Parini n.3
 Tel. (02) 963.43.686
 Fax (02) 963.44.347
 E-mail: info@cityesse.com
 P.E.C.: info@pec.cityesse.com
www.cityesse.com
 P.I.-C.F. 00807520135
 Codice SDI 5RUO82D



Spett.le
 COMANDO POLIZIA LOCALE
 LORO SEDI

OGGETTO: Visita periodica etilometri Dräger 7110MKIII

<p>N. 1 VISITA PERIODICA ETILOMETRO Dräger 7110MKIII. Tempistica di riconsegna in funzione del reso da parte del centro metrologico. Il servizio consiste in una manutenzione ordinaria secondo quanto previsto a pag. 11-12 del manuale d'uso oltre ai versamenti alla Tesoreria dello Stato e versamenti Ministero Trasporti Terrestri e di tutte le spese di trasporto ed imballaggio per ritiro e restituzione.</p>	<p>SERVIZIO STANDARD</p> <p>€ 490,00</p> <p>Codice MEPA "24PER 7110MKIII" sezione "codici del catalogo"</p>	<p>SERVIZIO T-ZERO</p> <p>€ 790,00</p> <p>Codice MEPA "24TZERO 7110MKIII" sezione "codici del catalogo"</p>
--	--	--

Il servizio di VISITA PERIODICA ETILOMETRO TZERO comprende : Invio etilometro sostitutivo omologato (in base alla disponibilità), con visita periodica in corso di validità **prima di quello da revisionare**, che ci invierete usufruendo stesso imballaggio, e riconsegna vostro apparato revisionato con concomitante restituzione di quello inviato Vi.

A disposizione per eventuali chiarimenti e cogliamo l'occasione per porgere distinti saluti.

CI.TI.E SSE S.R.L.

Responsabile commerciale

Dott. Massimo Morandi

CONDIZIONI COMMERCIALI:

I.V.A: esclusa – 22% a Vs.carico
PAGAMENTO: Bonifico 30 gg. d.f.
VALIDITA' OFFERTA: 31.12.2024

MANUTENZIONE

- Carta da registrazione** Il rotolo deve essere sostituito quando appare una striscia rossa.
- Nastro inchiostatore** Deve essere sostituito quando le scritte sul rapporto diventano illeggibili.
- Batterie interne** Devono essere sostituite ogni 2 anni. Vedi Pag. 14.
- Revisione** L'Alcotest 7110 deve essere sottoposto a revisioni periodicamente. Tale operazione deve essere affidata a tecnici specializzati e autorizzati.

PER EVITARE GRAVI DANNI ALLO STRUMENTO SI CONSIGLIA DI UTILIZZARE SEMPRE RICAMBI CONFORMI AGLI ORIGINALI

MONTAGGIO DEL ROTOLO DI CARTA DA REGISTRAZIONE

- L'apparecchio non deve essere utilizzato senza una sufficiente scorta di carta!
- ! Sollevare lo sportello della stampante.
- ! Se lungo il bordo della carta appare una striscia rossa significa che il rotolo stà per esaurirsi e deve essere sostituito.
- ! Srotolare ca. 5 cm di carta all'estremità del nuovo rotolo. Spianare il lembo della carta e tagliarlo in linea retta.
- ! Togliere il perno metallico del rotolo esaurito dal proprio alloggiamento ed inserirlo completamente nel nuovo rotolo.

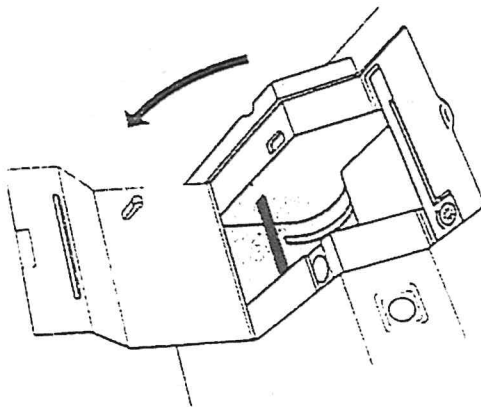

N.B.: Attenzione in caso di mancanza di carta viene inibito il funzionamento dell'apparecchio che segnala sul display "Mancanza di carta".

1. Sistemare il rotolo nel vano portarotolo.
2. Inserire il lembo di carta nella fessura metallica del meccanismo di stampa.

1. Premere il pulsante per l'avanzamento della carta sino a che questa non esce dal meccanismo di stampa. Dopo aver acceso l'apparecchio la stampante diventa operativo dopo ca. 1,5 min.

2. Inserire, dal basso, la striscia di carta nella fessura dello sportello.

SOSTITUZIONE DEL NASTRO INCHIOSTRATORE

- ! Aprire lo sportello della stampante.
- ! Premere la cassetta contenente il nastro sul lato marcato "Push" e rimuovere la cassetta.
- ! Tendere il nastro della cassetta nuova ruotando in senso orario la rotella dentata.
- ! Inserire e premere la nuova cassetta.

